

第 131 回明大祭

模擬店企画

当日マニユアル

(物品販売・参加体験企画)

※食品加工あり

1. 明大祭期間中のスケジュール	p.2～p.5
2. テント	p.5～p.9
3. 運営人数・当日の持ち物	p.9～p.10
(1) 運営人数	p.9
(2) 参加団体が用意するもの	p.10
(3) 実行委員会が用意するもの	p.10
4. 注意事項・禁止事項	p.11～p.13
(1) 明大祭における注意事項・禁止事項	p.11
(2) 模擬店企画における注意事項・禁止事項	p.12
5. ごみ分別	p.14
6. 各種エリア	p.15～p.18
(1) 立ち入り禁止エリア	p.15
(2) 喫煙所	p.15
(3) ポスター等の掲示	p.16
(4) 勧誘・宣伝	p.17
(5) 配布可能エリア	p.17
(6) 参加団体フリー更衣室	p.18
7. 雨天時の対応	p.18
8. 緊急時の対応	p.19
9. 連絡先	p.20～p.21
キャンパスマップ(屋外)	p.24

第 131 回明大祭実行委員会 参加団体局 模擬店部門

1. 明大祭期間中のスケジュール

日付	明大祭開催時間	模擬店企画開催時間	閉門時間
10月31日(土)	17:00-19:00	準備(12:00-15:00)	20:00
11月1日(日)	11:00-19:00	11:00-18:30	
11月2日(月)	11:00-19:00	11:00-17:30	
11月3日(火)		片づけ(10:00-14:00)	22:00

※ 時間を厳守して下さい。

※ 10月31日(土)・11月3日(火)は、模擬店企画を行えません。お気を付けてください。

※ 11月2日(月)は、模擬店企画開催時間の**終了時刻が11月1日(日)とは異なり、早いためご注意ください。**

備品の借用・返却は、テントの色によって、タイムスケジュールが異なります。

テントの色は右記の通りに分かれていますので、ご確認ください。

配置番号	テントの色
1~22	緑
23~46	赤
47~69	青
70~92	黄

<備品借用・返却時の注意事項>

- 器具運搬時はヒール靴などを控えた動きやすい服装で、必ず**すべり止め付きの軍手**を着用してください。
- 備品の借用・**返却時**は「**備品借用書**」を必ずお持ちください。備品借用書がないと貸出等を行えません。
- 当日の備品の追加申請等は受け付けられませんので、ご了承ください。

10月31日(土) 準備・Opening Festival

時刻	青エリア
7:30	開門
12:00~12:30	テント借用
12:30~13:00	
13:00~13:30	
13:30~14:00	デコラ机・椅子借用
14:00~14:30	
14:30~15:00	アコム備品(テント以外)借用
17:30~19:00	Opening Festival
~20:00	閉門(完全撤収)

※ 10月31日(土)は、模擬店企画を実施できません。

場所

テント借用

場所：センターサークル前

必要最低人数：10人

※テントの骨組み以外に天幕やウエイトも運んでいただくため、10人で運ぶことをお勧めします。

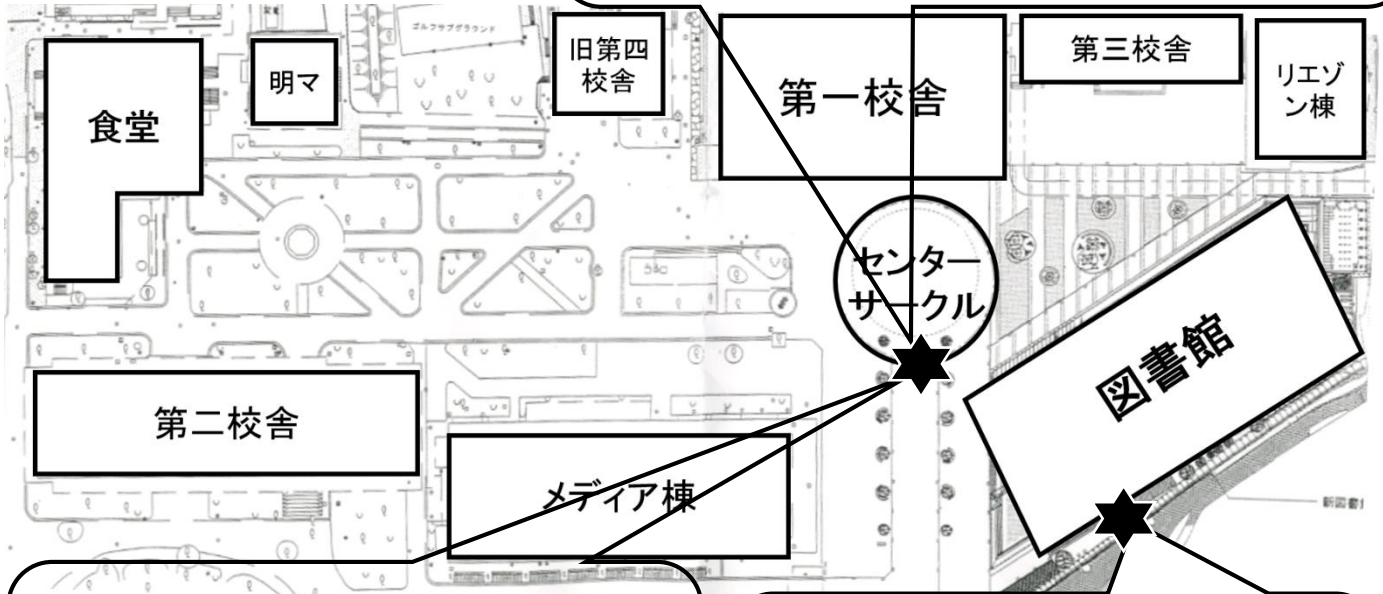

場所：センターサークル前

必要最低人数：レンタル備品によって異なります。

※一般備品とは、クーラーボックス・ベニヤ机(有料で貸し出す机)・横幕などを指します。

アコム備品(テント以外)借用

場所：和泉図書館裏

必要最低人数：3人

※デコラ机とは、実行委員会が無料で全団体に1つ貸し出している机です。目安は、デコラ机1つあたり、男性2人。**デコラ机・椅子借用**

10月31日(土)流れ

12:00~15:00
 各種備品・器具借用
 テントの組み立て(p.5参照)

~20:00
 閉門(完全撤収)
 ※テントの脚はたたむ(p.7参照)
 ※食材等は全て持ち帰る(p.13参照)

11月1日(日) 企画実施日1日目

時刻	青エリア
7:30	開門
9:00~10:20	エコトレイ配付
9:00~9:20	環境衛生備品配付
11:00~18:30	企画開催時間
~20:00	閉門(完全撤収)

場所

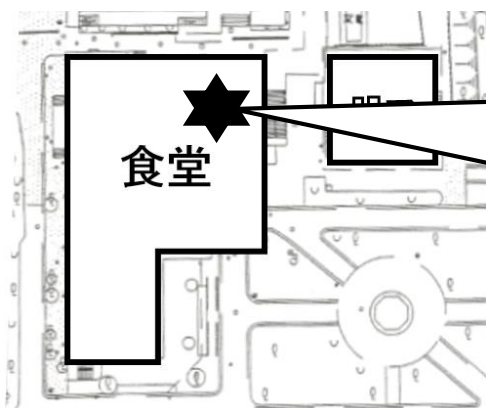

エコトレイ・環境衛生備品配付

場所：参加団体本部(食堂3階)

必要最低人数：1人・複数(エコトレイの購入セット数により異なります)

環境衛生備品とは、アルコール消毒液・ビニール手袋を指します。

エコトレイは、エコトレイを購入した団体のみ対象です。

企画終了後の流れ

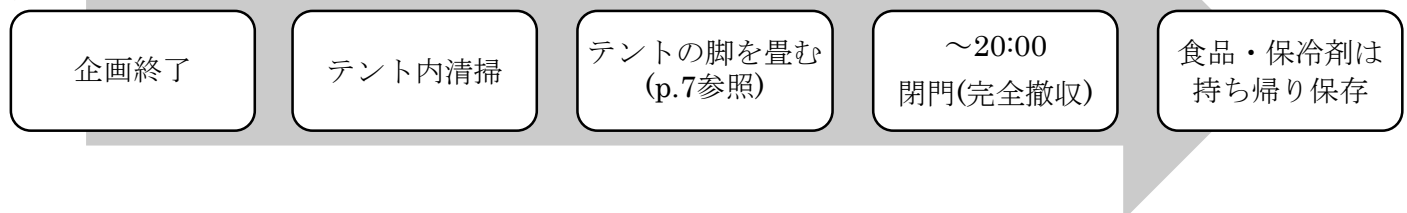

※ 食品や保冷剤は開封の有無に関わらず、テントに放置せず**必ず自宅に持ち帰る**ようにして下さい。冷蔵環境がなく、人の管理下でない**サークルボックス等で保存することはできません。**

11月2日(月) 企画実施日2日目

時刻	青エリア
7:30	開門
11:00~17:30	企画開催時間
18:00~19:00	Ending
~20:00	閉門(完全撤収)

※ 11月2日(月)は、模擬店企画開催時間の**終了時刻が11月1日(日)とは異なり、早い**ためご注意ください。

※ 企画終了後の流れは11月1日(日)と同内容です。

11月3日(火) 片づけ日

時刻	青エリア
7:30	開門
9:00~9:30	デコラ机・椅子返却
10:30~11:00	アコム備品(テント以外) 返却
12:30~13:00	テント返却
~22:00	閉門(完全撤収)

※ 11月3日(火)は、模擬店企画を実施できません。

場所

概要	場所
デコラ机・椅子返却	和泉図書館裏
一般備品返却	メディア棟北側 (パフォーマンスエリア横)
テント返却	センターサークル前

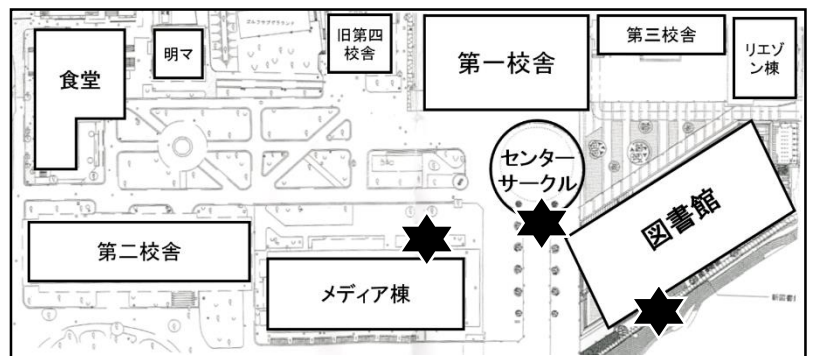

※ 詳しい内容は、p.3をご参照下さい。

※ 一般備品返却の返却場所は、借用場所と異なりますので、お気を付けください。

2. テント

※ パーツの運搬、組み立ての際は、**必ず滑り止め付きの軍手**を使用してください。

(1) 設営方法

各部品

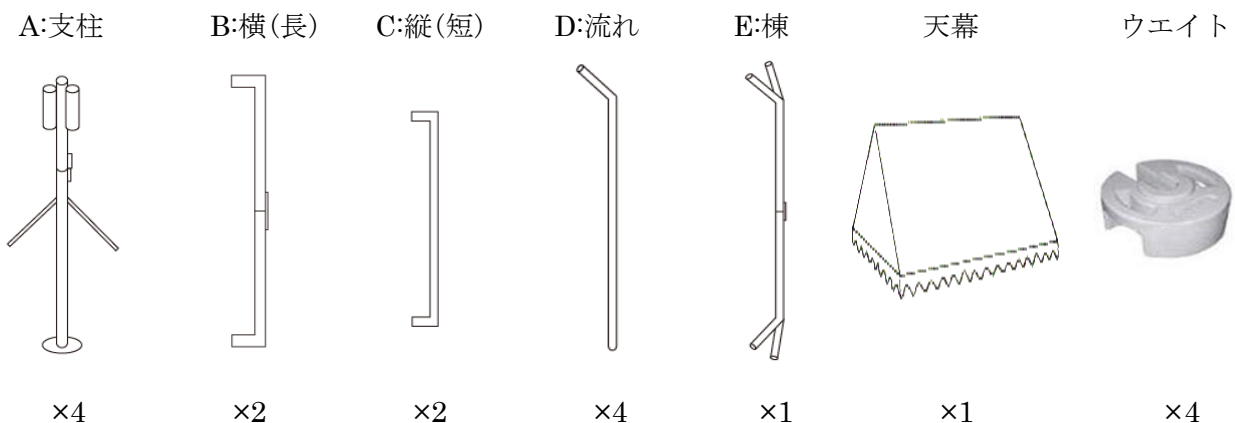

組み立て手順

1. 脚部分の A(支柱)4 本を地面に接する部分をテントの中心に向けて下図のように 4 本で X の字を作るように置く。B(横), C(縦)は長方形になるように置く。

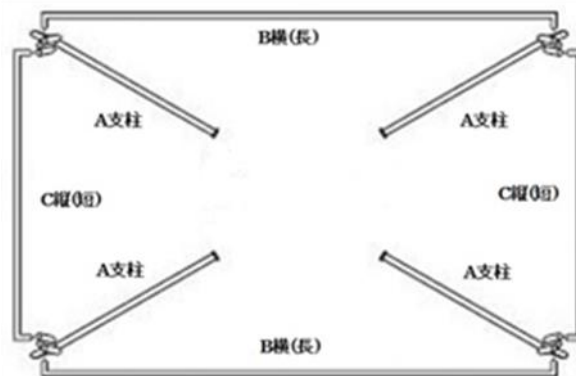

2. A(支柱)についている 3 つの穴のうち、両端の穴に B(横), C(縦)を下図のようにそれぞれ差し込む。

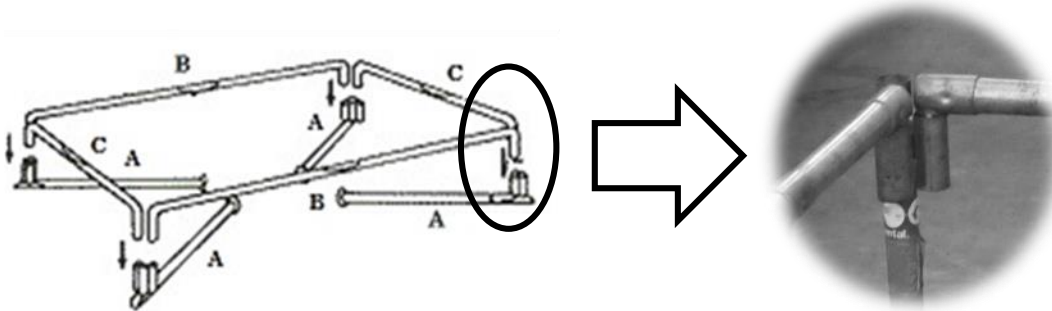

3. D(流れ)を A(支柱)の真ん中の穴に差し込み、次に D(流れ)に E(棟)を差し込む。

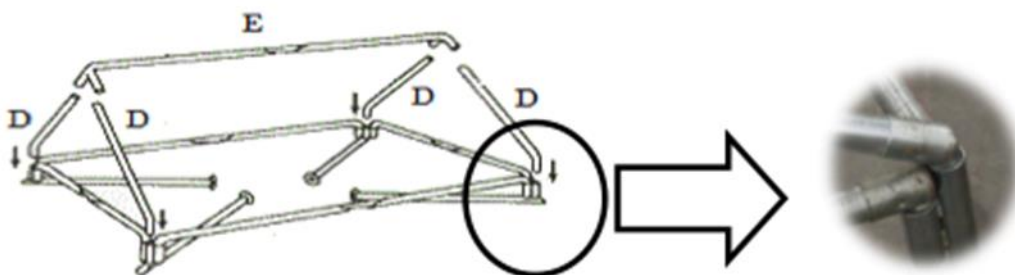

4. 天幕をテントに掛け、フレームの頂上・四角部分と天幕の角を合わせてテントの四隅の部分の紐をしっかりと結ぶ。

5. 各 A(支柱)を持ち、A(支柱)の脚をしっかりと伸ばして立てる。

※ この時、B(横)やC(縦)を持つとパーツが外れてしまうため、**A(支柱)を持ってください**。また、可動部で手を挟む恐れがありますので注意して持ち上げてください。

6. A(支柱)に付いている支えとなる金具を下図のように B(横), C(縦)のフックに掛ける。

※ この金具は折れ曲がりやすいので注意してください。



7. A(支柱)の脚にウェイトをテントの内側から外側へ向かって差し込んで置く。

ウェイトを右図のように各脚に置き、テントが完成となります。



(2) テントのたたみ方

A) 10月31日, 11月1, 2日

- ・ 準備や営業を終えて撤収する時は、必ずテントをたたんでから撤収するようにしてください。
- ・ たたむときは、組み立て手順の **5~7** を設営時と逆に行ってください。

B) 11月3日

- ・ テントを解体する際は、組み立て手順の **1~7** を設営時と逆に行ってください。
- ・ 天幕のたたみ方、テントパーツの結び方は以下を参照してください。

● テント部品の紐の結び方

1. ひもを U の字にし、パーツの下に通す。

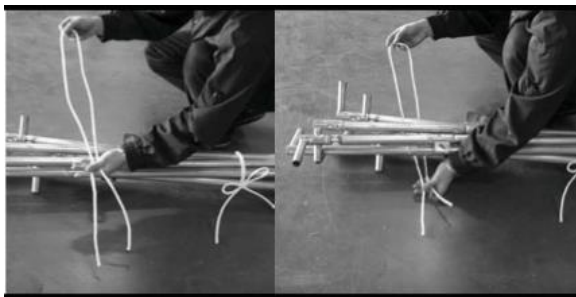

2. ひもの片一方の端を、U の字の輪の部分に通す。左右に締めてゆるみをなくす。

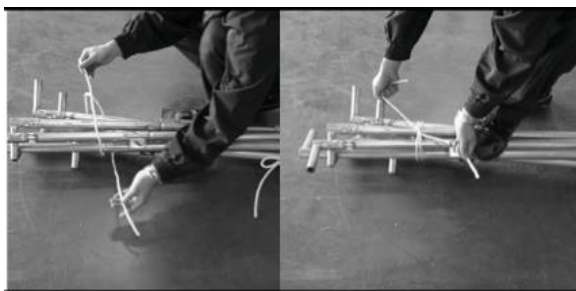

3. 蝶々結びをする。A(支柱)は首部，金具，下部の3カ所，E(棟)は1カ所，その他のパーツは上下部の2カ所を縛る。

※A(支柱)は首部を伸ばし，金具(下図の筋交)はまとめて縛る。

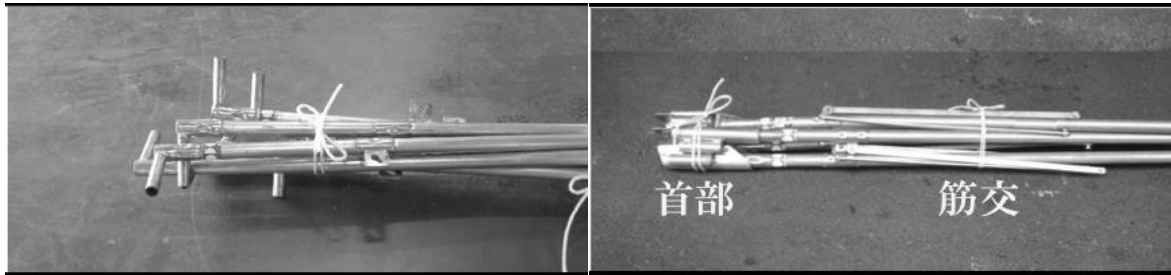

※ テントの部品を結ぶひもは専用のもの(PPロープ)以外は認めていません。必ず借用時に結んでいた紐使ってください。

● 天幕のたたみ方

天幕の空気を抜きながら下図のようにたたみます。その際，天幕を傷つけたり，汚したりしないように気をつけてください。

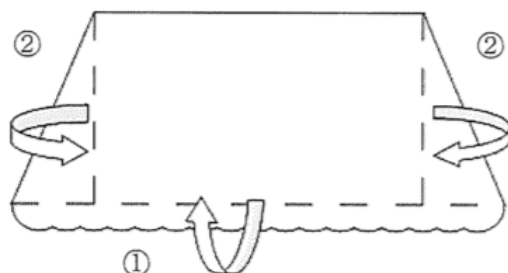

①下のひらひらの部分を折る。
 ②左右の三角の部分を内側に折る。

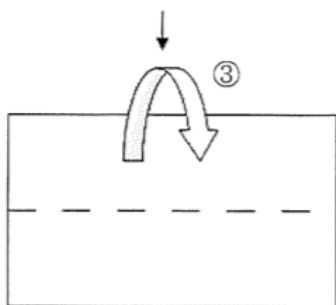

③半分に折る。



④中央を少し開けて内側に折る。



⑤さらに半分ずつ折る。

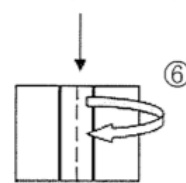

⑥真ん中で半分に折る。

(3) テント設営・解体時の注意事項

- ※ 破損の原因になりますので，可動部分に無理な力を与えないでください。
- ※ 天幕などがパーツに引っかかっていないかどうか注意しながら作業してください。
- ※ テントをたたむ時は，A(支柱)の金具を必ず外してからA(支柱)をたたんでください。

④ ナンバリングボード(NB)について

- ・ 各テントにナンバリングボード(以下 NB)を設置します。NB とは，A3 サイズのラミネートによる防水加工を施した看板のようなものです。NB は 10 月 31 日(土)に実行委員会で設置します。
- ・ NB には次ページの内容が記載されます。

表面：配置番号，企画名，参加団体名，エコトレイの使用，MFPのQRコード
 裏面：ごみ分別，キャンパスマップ，参加団体本部のお問い合わせ先 等



第 130 回明大祭の NB(表)

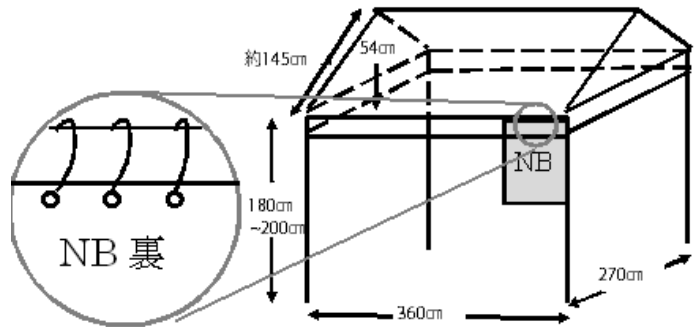

NB の設置イメージ図

※ 企画実施時間中はNBを外さないでください。

⑤ テント装飾について

- ・ 風で飛ばされてゴミになったり，調理企画のガス器具に引火したりする恐れがあるので，ビラ等を貼付けるような装飾はしないでください。
- ・ テントが破損する恐れがあるため，装飾の際にガムテープは使用せず，必ず養生テープ・すずらんテープをご使用ください。守られていない場合，装飾物を撤去させて頂くことがありますのでご了承ください。なお，養生テープは各参加団体に1個ずつ配付します。
- ・ また，元に戻せないような過度な装飾はやめてください。
- ・ 来場者や他の参加団体が迷惑・危険を被るような装飾は禁止します。横にはみ出る等の出店スペースを超えての装飾はやめてください。
- ・ NBが隠れてしまう装飾はしないでください。
- ・ テントを破損・汚損した場合は元通りになるまで清掃して頂きます。また，別途修理代などをお支払いいただく場合があります。

3. 運営人数・当日の持ち物

(1) 参加団体の運営人数

10月31日(土)の準備，11月3日(火)の片付けには多くの人員が必要になります。

また，11月1日(土)，11月2日(日)の企画実施日も調理，受付，勧誘等ある程度の人員が必要となります。企画運営に十分な人数を確保してください。

企画責任者，企画副責任者は必ず全日程参加し，どちらかが必ずテント内に常駐してください。

(2) 参加団体に用意するもの

- 参加団体マニュアル(この冊子)
- 最終企画書
- 備品借用書 ※備品の**借用時**と**返却時**は、この**借用書が必要になります。**
- 企画に必要なもの(食材、食品など)
- 釣り銭
- 軍手(滑り止め付き)
- 保冷剤(アイスを提供する場合はドライアイス)
- トレイ(エコトレイを注文していない参加団体)
- 照明器具(懐中電灯、電気ランタン等)
- はさみ(調理用は不可)
- 清掃用具(洗剤、スポンジ、雑巾等)
- ごみ袋
- スズランテープ
- ブルーシート、レジャーシート
- レインコート
- 動きやすい靴

※備品を運ぶ際に危険な為、ヒールは絶対に避け、スニーカーなどでき来て下さい。

※ 注意事項

・ 材料の用意

材料の不足で企画を中止することを防ぐために、材料は明大祭で2日間企画を十分に続けられる分を用意してください。

・ 材料の調達

食材や景品などを宅配便で調達する場合は、受取先は各参加団体の自宅、もしくは近隣の宅配便営業所に指定し、大学を受取先にすることはしないでください。大学では受け取り対応できませんので、発送先に戻されることとなります。また、当日に大学門扉近辺で積み下ろしを行うことも禁止です。

・ 釣り銭

例年、参加団体による商店街での両替が多く、多数の苦情が来ています。事前に必ず銀行で両替を行ってください。パチンコ店・ゲームセンターでの両替はご遠慮ください。

・ 刃物

食材の包装を開けるためのはさみは持ち込むことができますが、それ以外の包丁、カッターなどの刃物の持ち込み、使用はしないでください。(調理用はさみも禁止)

(3) 実行委員会が貸出、配付するもの

- デコラ机、デコラ椅子
- 申請した一般備品
- 養生テープ(1個)

4. 明大祭期間における注意禁止事項

以下の事項は安全かつ円滑に明大祭で企画を行うために、全参加団体及び来場者の方々に守っていただく注意禁止事項です。これらの事項に違反する場合は**企画中止、構外への退去や来年度以降の明大祭への参加を禁止するなどの厳正な対処**を行う可能性があります。

各種事項は明大祭が始まる前に各参加団体内で全員が把握するように、情報を共有してください。

(1) 明大祭における注意、禁止事項

1. 禁止事項

- ① 大学構内への酒類の持ち込み、酒気を帯びた状態での入構並びに大学構内での飲酒
- ② 危険物の持ち込み
- ③ 明大祭実行委員会が許可していない企画や活動
-ピラ配布、物品販売、署名集め、募金、パフォーマンスなど
- ④ 特定の宗教や政治活動に関する活動
- ⑤ 法律や公序良俗に反する行為
- ⑥ 来場者や参加団体に迷惑を及ぼす行為
- ⑦ 暴力行為
- ⑧ 明大祭の運営を妨害する行為
-紫色の法被は明大祭実行委員が着用し、明大祭運営上のシンボルとなります。参加団体などが着用することによる混乱を避けるため、これに準ずる衣装を着用することを禁止します。
- ⑨ 所定場所以外での喫煙(p.15「(2)喫煙所」, p.24)
- ⑩ 「キャンパスマップ(屋外)」参照
-明大祭期間中は平時の大学の喫煙所とは異なる場所に喫煙所を開設しますので注意してください。
-明大祭期間中はリエゾン棟前・旧第四校舎裏・第二学生会館前となっています。第四校舎前の喫煙所は使用できません。
- ⑪ 立ち入り禁止エリアへの立ち入りについて
-キャンパス内には安全上の理由から立ち入り禁止としている区画があります。
参加団体の方であっても明大祭実行委員会からの許可を得て、通行許可証を着用している方以外はこの区画への立ち入りを禁止しています。
- ⑫ 災害の発生など緊急時
-緊急の際は、明大祭実行委員会の指示に従い、落ち着いて行動してください。
- ⑬ 悪天候時
-悪天候の際、明大祭全体や一部企画を中止・中断・遅延する措置をとる場合があります。
-中止・中断・遅延する措置をとる場合は各企画の企画責任者に連絡しますので、明大祭実行委員会の指示に従ってください。
- ⑭ その他明大祭実行委員会の告知・指示に従わない行為

2. 注意事項

- ① 盗難
例年、明大祭期間中の盗難が多発しています。特に、テント裏に放置した荷物などにおいて盗難が起きている。参加団体が厳重に管理し、気を付けるようにしてください。
- ② 落とし物、忘れ物
落とし物、忘れ物をされた際、もしくは来場者、他参加団体の落とし物、忘れ物を拾った際はお近くの実

行委員または参加団体本部まで連絡してください。

③ 迷子

迷子をお探しの際、迷子を見つけた際は、お近くの実行委員または参加団体本部まで連絡してください。

④ 当日の来構

明大祭期間は、徒歩または公共交通機関を利用し、自転車や自動車では来構しないで下さい。

(2) 模擬店企画における注意事項・禁止事項

① 各種設定時間

備品・器具の借用・返却時間、企画開催時間は厳守してください。時間内に対応を行わなかった参加団体には必要な便宜供与を行うことができません。

② 企画実施に関して

最終企画書の内容を遵守してください。最終企画書に記載していない食品の取り扱いや企画行為を行うことは絶対にしないで下さい。守られていない場合は食材の返却や企画中止などの厳正な対処を行います。また、企画実施はテント内で収め、自参加団体のテントスペース外へ荷物を置かないでください。

③ 各種備品・器具の使用

- ・ 実行委員会が貸出を行う備品、器具は破損のないように十分注意して使用してください。ただし、万が一備品・器具を破損してしまった場合は、早急に実行委員会まで申し出てください。
- ・ 実行委員会が貸出する各種備品などを他参加団体との間で貸し借りしないでください。

④ 調理器具・トレイに関して

- ・ トッピングをする際の調理器具は使い捨てのものを使い、適宜交換してください。
- ・ トレイには、ホコリなどがつかないように清潔に保存し、食品が触れる部分は加工しないでください。

⑤ 水場に関して

- ・ 使用できる水場は、明大祭期間中臨時設置される3か所です(キャンパスマップ参照)。その他の水場、部室センター、第二学生会館の湯沸室、トイレは絶対に使用しないでください。
 - ・ 配水管が詰まり使用できなくなりますので、ゴミや油は絶対に流さないでください。
- ※ もし水場が詰まっている等トラブルがありましたら参加団体本部へご連絡ください。

⑥ テント外での加工禁止

食品の加工等は必ずテント内で行うようにしてください。自宅やサークルボックスで加工を行うことは禁止です。また、企画で使用する食品をサークルボックスに持ち込むことも禁止です。

⑦ 食品を扱う人に関して

- ・ 髪の毛は結ぶか、タオルや三角巾などで覆って、髪の毛が食品に入らないよう注意してください。
- ・ 爪は短く切り、きれいに手を洗ってからビニール手袋を着用してください。
- ・ 体調が悪い人、手に傷や荒れがある人は食品の加工に関する作業をしないでください。
- ・ 会計と食品加工は必ず別の人が行ってください。会計をする人はなるべく固定し、交代する際は手洗いと消毒をしっかりとってください。

⑧ 手洗い

- ・ 作業前後、ごみ処理の後、お金を扱った後は必ず水場に設置されている石鹸で、しっかりと手を洗ってください。
- ・ 手を洗った後は、水気を十分にふき取り、配付するアルコール消毒液で除菌してください。
- ・ 手についた消毒液が完全に乾くまで食品加工は行わないでください。

⑨ 食品の取り扱い

- ・ 冷蔵が必要な食品は十分な量の保冷剤を入れたクーラーボックス(アイスの保存にはドライアイス)を使用してください。保冷剤が足りなくならないよう注意してください。
- ・ トッピングに使用する調味料などは、使用しない際はクーラーボックスにこまめにしまうようにしてください。
- ・ 常温保存の固形、粉末状以外の調味料やトッピングは別の容器に移し替えることはできません。
- ・ 解凍する際は食材が汚れないよう開封せずに、直射日光に当たらないように段ボールなどに入れて自然解凍してください当日の売れ行き状況などを確認し、使用する分だけ解凍してください。

⑩ 水の使用

食品加工で水を使用する際はミネラルウォーターを使用してください。水道水は使用しないでください。

⑪ インターロッキングについて

正門～第一校舎間，和泉メディア棟北側の地面(インターロッキングタイル)を汚さないよう，十分に注意してください。

⑫ 企画実施日 1 日目終了後の食品の取り扱い

- ・ 開封済みの食材は持ち越しをすることができません。(常温保存の調味料は除く。)
- ・ **食品，トレイは翌日の持ち越しの可否に関わらず全て持ち帰ってください。**
- ・ テント内に食材，トレイ，ビニール手袋，割り箸などの補助食器，スポンジ，刃物やライターなどの危険物，保冷材は置かないでください。万が一放置されていた場合は，実行委員が返却します。(返却は行わず，こちらで処分させていただきます)

⑬ 実行委員，各種関係者の巡回

明大祭期間中，実行委員，保健所職員などが模擬店の巡回を行います。食材管理や備品の使用が適切に行われているかと，防災対策を確認するためのものです。その際以下のものがある場合は返却します。

◆ 企画開催時間中

- ・ 最終企画書に記載がないもの
- ・ 移し替えをしているもの
- ・ 調理はさみや包丁，チャッカマンなどの危険物
- ・ 食材や調味料を 1 日目から持ち越ししているもの
- ・ その他，実行委員会が不衛生と判断したもの

◆ 企画終了後

- ・ 飲食物すべて
- ・ トレイ
- ・ ビニール手袋
- ・ 割り箸などの補助食器
- ・ スポンジ
- ・ 保冷剤
- ・ 刃物やライターなどの危険物

5. ごみ分別

テント内や企画運営上で出たごみは参加団体で責任を持って収集・分別し、キャンパスに設置された集積所まで運搬してください。**※企画運営上出たごみはごみステーションには捨てないでください。**

(1) 場所・受付時間

	第二校舎裏	食堂脇	第四校舎横
10月31日(土)	11:00～20:00		
11月1日(日)・2日(月)	11:00～20:00	17:00～20:00	11:00～20:00
11月3日(火)	10:00～17:00		10:00～17:00

※ 集積所の場所については、p.24の「キャンパスマップ(屋外)」を参照してください。

(2) 分別方法

- ・ 集積所の分別方法は「可燃」「不燃」「ビン・カン」「ペットボトル」「段ボール」の5種類です。

項目名	該当物, 及び注意点	
可燃	紙類, はし・くし, 水気を切った食べ残し, 布類, マヨネーズ等の半固形物	～受け取れないごみ～ ・火器(ライター等) ・スプレー缶 ・アルコール消毒液 ・粗大ごみ(30cm以上)
不燃	プラ・ビニール類, 紙類でないトレイ, ゴム類, 金属類 または金属を含むもの(アルミホイル), ガラス	
ビン・カン	ビン・カン(アルミ・スチール) ※中身は空にして下さい。	
ペットボトル	ペットボトル(ペットマークがあるもの) ※中身は空にして下さい。	
段ボール	紐やスズランテープで縛って下さい。 濡れたもの, ひどく汚れたものは30cm以下にし, 「可燃」のごみ袋に入れてください。	
		～分別が難しいごみ～ ・サイリウム ・保冷剤 ・ラミネート ・発砲スチロール ➡全て不燃です。

(3) 注意事項

- ・ 「可燃」「不燃」「ビン・カン」「ペットボトル」は中身の見えるごみ袋を使用し、それぞれ収集してください。**ごみ袋は参加団体で用意してください。**
- ・ 液体が残った容器などは、液体は水場に捨て、容器は中身を空にして分別して下さい。
※ 油は水場に捨てないで下さい。
- ・ 集積所では、ごみの分別ができているかを実行委員が確認します。分別ができていない場合、受け取ることはできません。

6. 各種エリア

【各エリアの屋外の場所については、p.24「キャンパスマップ(屋外)」も参照してください。】

(1) 立ち入り禁止エリア

明大祭期間中、安全上の理由から立入を禁止している区域があります。場所は以下の通りです。

① 屋外

- 旧仮図書館跡地(明大マーケット横の広場) , ゴルフ練習場跡地
- 第一校舎～第三校舎裏側
- 第二校舎裏(※), メディア棟裏, 食堂裏
- 旧第四校舎内, 旧第四校舎前(平常時喫煙所スペース) , 旧第四校舎裏
- 明大マーケット内, 明大マーケット裏
- 和泉図書館裏(デコラ机・デコラ椅子借用場所)

※ 第二校舎裏は水場・集積所利用時、耐熱ブロックの借用・返却時のみ立ち入ることが可能です。

② 屋内

施設	場所	備考
第一校舎	地下1階, 4階～6階	4階:フリー更衣室使用時は立ち入り可(p.18参照)
第二校舎	外スロープ	
第三校舎	1階国際交流ラウンジ	
和泉メディア棟	7階, 外階段	7階:フリー更衣室使用時は立ち入り可(p.18参照)
	M304, M305 周辺	M305 前のトイレ利用時は立ち入り可
	2階のトイレから奥	
	4階の職員用エレベーター奥	
食堂	中階段・3階参加団体本部 以外	参加団体本部へは中の階段を利用してください
	リエゾン棟	
	和泉総合体育館東棟	
	各校舎屋上と屋上への階段	

※ 和泉メディア棟4階, 7階のトイレは立ち入り禁止エリア内のため、使用できません

(2) 喫煙所

明大祭当日は以下の3カ所が喫煙所となります。普段とは場所が異なりますのでご注意ください。

- 第二学生会館前
- 旧第四校舎裏側
- リエゾン棟と和泉図書館の間

※ 旧第四校舎前, 第二校舎裏, 食堂横の各喫煙所は使用できません。

(3) ポスター等の掲示

明大祭期間中、参加団体の企画に関する宣伝用のポスター等を掲示することができます。

① 場所

1. 屋外では以下の掲示板に限り掲示を行うことができます。

- 明大マート横(仮図書館跡地前)掲示板

2. 屋内では以下の場所に実行委員会がポスター等を貼るための養生シートを設置します。**必ず養生シート上のみ**掲示を行ってください

※屋内の掲示は 10 月 31 日(土)13 時から行うことができます。

施設		場所
第一校舎	1 階	入口自動販売機前の柱
		三井住友銀行 ATM 前の柱
		休憩スペース前の柱
		トイレ～車いすトイレ間
		B 階段～エレベーター間
	1 階, 2 階, 3 階	エレベーター前の柱(1 階は右側の柱)
	3 階	314・315 教室間スペース(片面のみ)
	A 階段, B 階段	各踊り場壁面
E 階段	壁面	
第二校舎	1 階	1 番教室向かいの壁
	1～4 階	甲州街道側扉面(赤階段側は 1～3 階)
	赤階段, 青階段	壁面(赤階段 1～3 階, 青階段 1～4 階)
第三校舎	階段(第一校舎側)	各踊り場壁面
和泉メディア棟	1 階	インフォメーションブース横
	4 階	立ち入り禁止エリアパーテーション上
		A ラウンジ(図書館側)ゴミステーション付近壁面
	6 階	教職員用エレベーター前壁面
	1 階, 3～6 階	エレベーター横壁面
	3, 4, 6 階	上りエスカレーター降り場正面壁面(左側)
		上りエスカレーター降り場正面壁面(右側)
4～6 階	下りエスカレーター降り場正面壁面(左側)	

② 掲示可能サイズ, 枚数

- ・ 掲示することができるポスターは 1 枚あたり最大 A3 サイズまでです。
- ・ 枚数の制限はありませんが、スペースを占拠している場合などは予告なく撤去します。

③ 注意事項

- ・ **屋内の掲示では必ず養生テープを使用し、屋外の掲示では画紙を使用してください。**
- ・ 公序良俗に反するものなど、実行委員会が不適切と判断したものは予告なく撤去します。
- ・ ポスターは重ねて貼らないでください。

(4) 勧誘・宣伝

明大祭の企画実施時間中、企画の広報・宣伝のために来場者に対して呼びかけを行うことができます。

① 場所

勧誘・宣伝は以下の場所では行うことができません。

1. 屋外における勧誘禁止エリア(p.24 キャンパスマップ参照)

- 屋外休憩所
- 喫煙所
- 総合インフォメーション、インフォメーションブース付近
※ 総合インフォメーション付近には地面にテープで区画をします。テープより正門側での勧誘は禁止です。
- 各校舎入口(各校舎屋根下)
- 正門前
- メインステージ、パフォーマンスエリア、ミニパフォーマンスエリア付近

2. 屋内における勧誘禁止エリア

- 屋内休憩所
- インフォメーションブース付近
- エスカレーター、エレベーター、階段付近

② 注意事項・禁止事項

- ・ 下記の勧誘・宣伝を行うことは出来ません。
 - 勧誘禁止エリア内での勧誘・宣伝
 - 勧誘禁止エリア外での通行の妨げとなるような行為
 - **押し売りや無理な勧誘など、来場者の迷惑になるような行為**
 - パフォーマンスや音出し(拡声器の使用など)
- ・ 看板などは、通行人との接触事故防止のため、段ボールなどの柔らかい素材を使用してください。
- ・ サイズが大きい着ぐるみや看板などを使用する際は、事前に実行委員会にご相談ください。
- ・ 雨天時でも勧誘禁止エリアは変わりません。

(5) 配布可能エリア

① 屋外配布を行うことができる参加団体

当日屋外で配布活動ができるのは、事前に屋外配布の申請をし、許可を受けた参加団体に限られます。

② 場所

- ・ 配布可能エリアは正門付近～センターサークル付近です。エリア外・屋内での配布は出来ません。
- ・ 上記のエリア内でも、**総合インフォメーション、インフォメーションブース、ミニパフォーマンスエリア・模擬店企画実施場所の付近での配布活動は出来ません。**
- ※ 総合インフォメーション付近には地面にテープで区画をします。テープより正門側での配布は禁止です。

③ 注意事項

- ・ 配布可能日は、11月1日(日)、2日(月)のみです。
- ・ 当日参加団体本部にて配布許可証を交付します。配布時には必ず着用してください。
- ・ 配布できる物は、事前に実行委員会に提出し、許可を受けた印刷物・物品に限られます。
- ・ 歩き売り行為は屋外配布の申請の有無にかかわらず禁止です。
- ・ 雨天時でも配布可能エリアは変わりません。

(6) 参加団体フリー更衣室

模擬店企画の参加団体が企画のために着替えなどを行う場合は、以下の参加団体フリー更衣室を使用してください。

① 場所

校舎	場所	利用可能時間
第一校舎	412 教室(女性)	11月1日(日)8:00~19:30
	413 教室(男性)	
和泉メディア棟	M701 教室(女性)	11月2日(月)8:00~19:00
	M702 教室(男性)	

② 注意事項

- ・ **ドライヤー、ヘアアイロンは1部屋で合わせて同時に3本までの使用が可能です。他の団体が使用している場合はお控えください。ご協力をよろしくお願いいたします。**
 - ・ 携帯電話の充電など私的な電力使用はしないでください。
 - ・ **和泉メディア棟での飲食は禁止です。**
 - ・ 休憩所ではありませんので、長居をせず、ゆずりあってご利用ください。
 - ・ 他団体への迷惑行為はお止めください。
 - ・ 貴重品は必ず参加団体の責任で管理してください。
 - ・ 忘れ物をした際は、参加団体本部にお問い合わせください。
 - ・ トイレでの化粧、髪の毛のセット、着替えは禁止です。
- ※ **更衣室で荷物の盗難などのトラブルが生じた場合でも実行委員会では一切の責任を負いません。**

7. 雨天時の対応

- ・ 雨天時・荒天時において企画を行うことが困難になった場合、実行委員会の判断で模擬店企画を中断、または中止する措置をとる場合があります。これらの措置によって生じる参加団体の損害等は実行委員会では責任を一切負いませんので予めご了承下さい。
- ・ 企画中断時は、食材や備品が濡れないようにテント中央に寄せて、企画を停止してください。
- ・ 列ができていても、企画中断時には来場者に対して販売などの企画行為を行うことは一切出来ません。企画再開時に備えて来場者に整理券等を配布するなどの雨天時対策を参加団体で行ってください。
- ・ 企画中断・中止、企画再開の連絡は実行委員会が口頭で、またはメールにて行います。実行委員会の指示を守っていただけない場合、その後の企画停止などのペナルティを科すことがあります。

8. 緊急時の対応

(1) 企画の中止・明大祭の中止

- ・ 悪天候時や災害発生時等の際はやむを得ず、一部企画の中止あるいは明大祭全体を中止する措置をとる場合があります。それらの措置によって生じる参加団体の損害等は実行委員会では一切負いません。
- ・ 措置の発表は、当日の**朝 9 時**に第 131 回明大祭公式サイト、第 131 回明大祭公式ブログ、第 131 回明大祭公式 Twitter、第 131 回明大祭公式 Facebook、明治大学ホームページ、Oh-o! Meiji システム、明治大学和泉キャンパス第一校舎前掲示板にて行います。

(2) ケガ人・急病人の対応(重度)

- ・ 重度のケガ人、急病人が発生した場合は、**参加団体本部**に連絡してください。実行委員が向かいますので、実行委員が到着した後はその指示に従ってください。
※救急車の手配は、実行委員会を通して行います。
- ・ 実行委員到着までの間、初期対応のできる場合は行ってください。

※ AED の設置場所

守衛所
和泉メディア棟 1F(面談コーナー前)
第一校舎 1F(ATM 脇)
第二校舎 1F(1・2 番教室間廊下側)
和泉総合体育館 東棟 1F(廊下)
和泉総合体育館 西棟 2F(入口付近)
食堂 1F(入口左)

(3) ケガ人・急病人の対応(軽度)

軽度のケガ人・急病人が発生した場合は、診療所を利用してください。利用する際は、必ず**学生証と保険証**を持参してください。

※ 診療所の開設時間

10月31日(土)	10:00~19:00
11月1日(日)	
11月2日(月)	
11月3日(火)	10:00~17:00

(4) 火災時の対応

- ・ 火災が発生した場合は、まず、**守衛所(03-5300-1122)**に通報してください。
※**直接消防には通報しないでください。**
- ・ 守衛所に連絡後、参加団体本部に連絡してください。
- ・ 守衛所の職員が到着するまでの間、火元から人を遠ざけ、できる限りの初期消火を行ってください。

(5) 震災時の対応

- ・ 地震が発生した場合は、まず身の安全を確保してください。

- ・ 余裕があればガス器具を停止させ、ガスボンベの元栓を閉めてください。
- ・ 倒れやすいもの(テント、ステージ付近)から離れてください。
- ・ 和泉キャンパスの各施設は地震に耐えられる構造になっていますので、**屋内にいる場合は外に出ずに建物内に残るようにしてください。**
- ・ 大きな地震の場合は、大学の構内放送がありますので、避難等はその指示に従ってください。

9. 明大祭期間中の連絡先

参加団体本部(模擬店)	
-------------	--

- 【受付時間】 10月31日(土)～11月2日(月) 8:00～20:00
- 11月3日(火) 8:00～17:00

メールアドレス	mogiten_131@meidaisai.jp
---------	--------------------------

※期間中は、迅速に対応を行うためなるべく上記の電話によるお問い合わせにご協力ください。

火災発生時

守衛所	03—5300—1122
-----	--------------

※火災時の対応に関しては、同冊子の「緊急時対応」という項目を参照のうえ行動するようお願いいたします。

診療所	03—5300—1179
-----	--------------

<キャンパスマップ(屋外)>

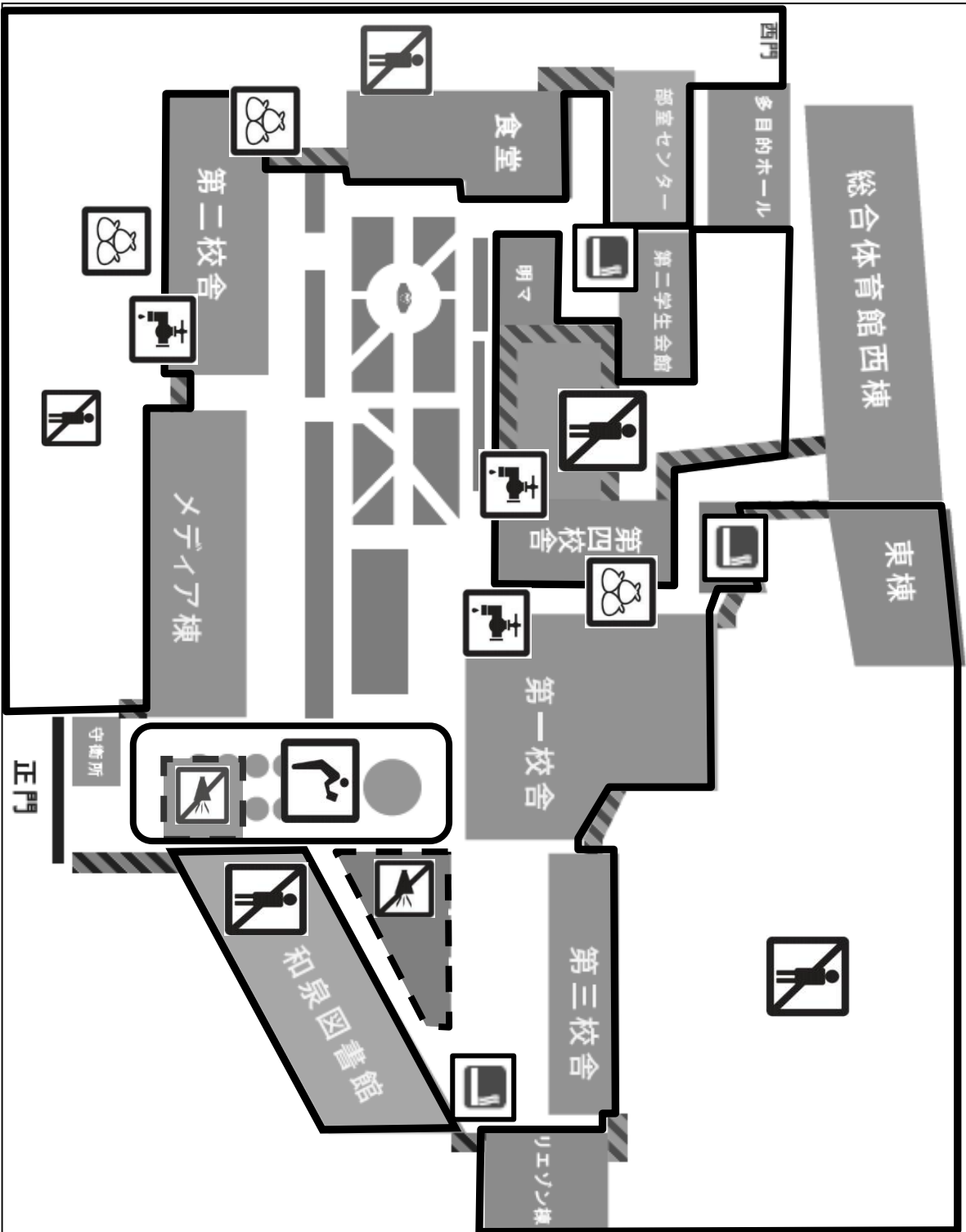

【凡例】

-  水場
-  喫煙所
-  立ち入り禁止エリア
-  勧誘禁止エリア
-  配布可能エリア
-  集積所