

第2回参加団体説明会【調理企画】

2018年8月6日(月)

第134回明大祭実行委員会 参加団体局 模擬店部門

内容

1. ガス器具申請書について	1
2. 備品申請書について.....	2
3. 分別スタッフ選出のお願い.....	4
4. 公式媒体における参加団体企画案内ページについて.....	5
5. 参加団体によるテーマの使用について	7
6. 今後の予定	9
7. お問い合わせ.....	9

1. ガス器具申請書について

(1) 申請時の注意事項（両申請書共通）

- ・ 参加団体でコピーをとり、原本を **8月31日(金)**の申請書提出時に提出してください。
※ **申請書提出後の内容の変更はできません。**
- ・ ガス器具申請書と備品使用申請書に記載されている価格は税込み表示です。また、あくまでも目安のため変動する場合がございます。
- ・ 記載されている金額とは別途で配送料などがかかります。最終的な振り込み金額は第3回参加団体説明会で配付する請求書にてご確認ください。
- ・ 明大祭当日、**雨天などにより企画が中止となった場合、返金はいたしません。**
- ・ 備品の申し込みや業者との連絡は明大祭実行委員会で一括して行います。レンタル備品に関する質問がある場合は、**直接業者に連絡せず、必ず明大祭実行委員会に連絡してください。**

(2) 申請書記入時の注意事項（両申請書共通）

- ・ **黒のボールペン**で記入してください。
- ・ レンタルを希望する備品の数量の欄に、希望する個数を記入してください。

(3) ガス器具申請書

- ・ **「ガスボンベ」「ガスホース」は全参加団体に必ずレンタルしていただきます。**
※ 使用するガス器具の種類・個数に応じて、必要となる数量は変わります。
- ・ 8月31日(金)の申請書提出の際に明大祭実行委員が参加団体と確認しながら、「ガスボンベ」「ガスホース」の必要となる数量と合計金額を記入します。そのため、参加団体で**数量と合計金額を記入する必要はございません。**
- ・ 明大祭当日、ガスの未使用分が業者の判断で基準量を超えていた場合、「ガスボンベ未使用分」として返金いたします。
- ・ 各ガス器具の大きさ・付属品などの情報は、明大祭実行委員会にお尋ねいただくか、株式会社さくらガスのホームページ (<http://www.sakura-rental.com/>) をご覧ください。

2. 備品申請書について

(1) 申請時の注意事項

- ① 申請書提出日：**8月31日(金)**
※ 申請書提出後の**申請内容の変更はできません。**
※ 備品を申請しない参加団体も申請書の**コピー**をとり、**原本を提出してください。(必須)**
- ② **テント**は全参加団体に必ず**1セット**レンタルしていただきます。**デコラ机・デコラ椅子・耐熱ブロック**も全参加団体に借りていただきます。ただし、**この4つの備品は申請書に記入しないでください。**
- ③ 価格は目安で、税込表示になっております。若干価格が変動する場合がございますので、あらかじめご了承ください。また、**記載されている金額に別途で配送料や人件費が掛かります。**最終的なお振込み金額は9月末に配付する請求書にてご確認ください。
- ④ 雨天などにより企画が中止になった場合でも**返金はいたしません。**
- ⑤ アイスボックスの120Lは非常に大きいため、使い勝手が悪い場合がございます。また、用意できる数にも限りがございますので、90Lに変えていただく場合がございます。容量が大きいものをご希望の際は、45Lと90Lを借り、組み合わせて使用していただくことをおすすめします。
- ⑥ 備品に関する詳細は、次ページの備品一覧または備品レンタル会社(山王スペース&レンタル株式会社)のホームページ (<http://www.ssr-rental.com/>) をご覧ください。

(2) 申請書記入時の注意事項

- ① **黒色のボールペン**を使用してください。
- ② 参加団体名は省略せず、**正式名称**でご記入ください。
- ③ レンタルを希望する備品の数量の欄に必要な個数をご記入ください。また、レンタルを希望する**すべての備品の合計金額を税込**で合計欄にご記入ください。

(3) 備品一覧

【アイスボックス】



45L : 幅 58cm × 高さ 40cm × 奥行 39cm

64L : 幅 75cm × 高さ 41cm × 奥行 39cm

90L : 幅 90cm × 高さ 42cm × 奥行 42cm

120L : 幅 105cm × 高さ 50cm × 奥行 47cm

【ベニヤテーブル】

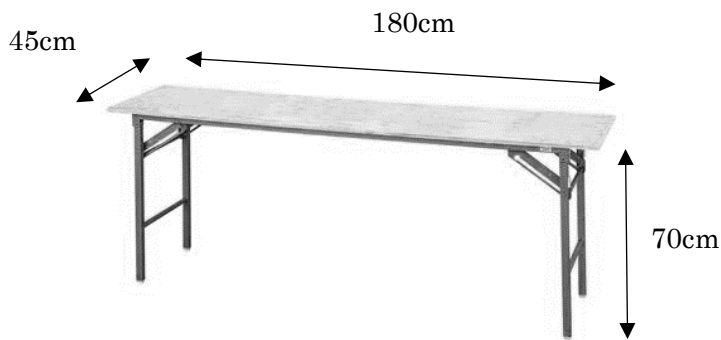

【鍋】



【寸胴鍋(46L)】



※ 鍋にはおたまがついてきます。

※ 寸胴鍋にはおたまがついてきます。

(4) お問い合わせ先

第 134 回明大祭実行委員会 運営局 備品管理部門

メールアドレス : bihin-134@meidaisai.jp

3. 分別スタッフ選出のお願い

(1) 分別スタッフとは

明大祭では明大祭仕様のごみ箱である、ごみステーション（以下 GS）においてごみを分別する取り組みを行っています。

例年、調理企画から排出されるごみが多いことを踏まえ、調理企画の参加団体のみなさまに、分別スタッフとして GS でのごみの分別のお手伝いをお願いしております。当日、各 GS は明大祭実行委員と、各参加団体から選出していただいた分別スタッフで運営されます。

キャンパスをきれいに保つため、みなさまのご協力をよろしくお願いいたします。

(2) 分別スタッフの選出

8月20日(月)にこちらから企画責任者の方にメールを送信させていただきます。そのため、事前に**各参加団体の中から1名**の選出をお願いいたします。ただし、**企画責任者・企画副責任者・団体代表者・他大学の方が分別スタッフになることはできません**のでご注意ください。

なお、ご返信の締切は**8月27日(月)**となっております。その際に、**分別スタッフの方のお名前・フリガナ・メールアドレス・携帯電話番号**をご記入ください。確認が済み次第、分別スタッフの方にこちらからメールを送信させていただきます。

(3) 分別スタッフの業務内容

当日の業務はシフト制となっております。11月2日(金).3日(土).4日(日)のいずれかの日に、**1時間のシフトに1回**入っていただきます。シフトの調整や詳しい業務内容などの説明は**10月9日(火)~12日(金)**に開催される「**分別スタッフ講習会**」にて行います。期間中必ず1回出席してください。

詳細は後日、分別スタッフの方にメールにてお知らせいたします。

(4) お問い合わせ先

第 134 回明大祭実行委員会 運営局 インフラ対策部門

メールアドレス : infura-134@meidaisai.jp

QR コード :



4. 公式媒体における参加団体企画案内ページについて

例年、明大祭における公式パンフレットおよび公式サイトには全参加団体の企画案内を掲載しています。参加団体のみなさまには掲載に必要な情報の提出をお願いします。

(1) 提出情報

- ・ 企画名（20文字以内）
※ フリガナをつけてください。
- ・ メニュー名もしくは企画概要
- ・ ドリンク販売（有・無）
- ・ エコトレ使用（有・無）
- ・ キャッチフレーズ（15文字以内）
- ・ 企画内容（40文字以内）

※ 下記は公式パンフレットのイメージ図です。公式サイトとはレイアウトが異なります。

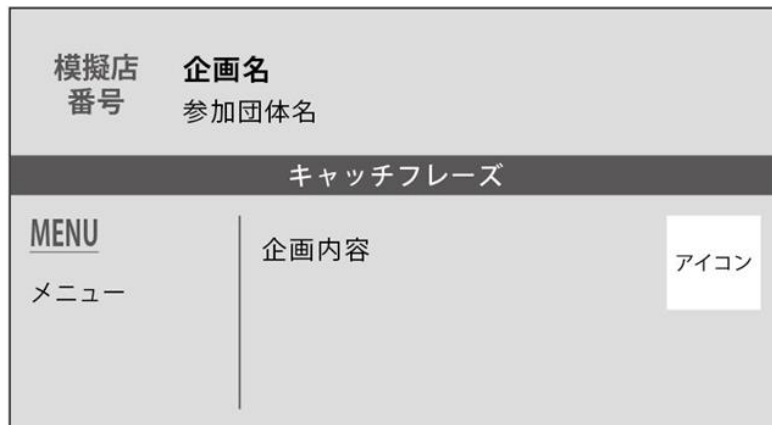

(2) 注意事項

- ・ 文言の表記に関して
 - 英数字は半角になります。
例 123 aBc
 - 記号は全角になります。
例 ～ ! ? ()
 - 2つ以上続く「!」と「?」は半角になります。
例 !!!! ?????
 - 文字数換算は全角1文字、半角0.5文字に換算します。
- ・ その他諸注意
 - 分類アイコンは明大祭実行委員会で決定します。
 - 公序良俗に反するものは掲載できません。
 - 提出後の変更は受け付けませんので、ミスのないようにご確認ください。
 - 参加団体企画案内ページのレイアウトに変更などがあった場合、掲載される情報が変更される場合があります。あらかじめご了承ください。

(3) 提出方法

- ・ 必要な情報はメールでご提出ください。
 - 宛先 mogiten-134@meidaisai.jp
 - 件名 掲載情報・〇〇
- ※ 〇〇には参加団体名を入れてください。
- 本文 下記参照

1. 企画名 (20 文字)
※ フリガナをつけてください。
2. メニュー名もしくは企画概要
3. ドリンク販売 (有・無)
4. エコトレ (使用・使用しない)
5. キャッチフレーズ (15 文字以内)
6. 企画内容 (40 文字以内)

- ・ 締切は **8月17日(金)23:59** です。厳守をお願いします。
- ・ **全参加団体**必ず提出をお願いします。
- ・ キャッチフレーズや企画内容は、指定の文字数を超えないように注意してください。

5. 参加団体によるテーマの使用について

(1) 概要

明大祭には、明大祭実行委員会が制定したテーマが存在します。テーマはロゴ、コンセプト、コンセプトカラーの3つの要素から構成されており、明大祭を象徴したものとなっております。

テーマを参加団体が企画や事前宣伝で使用したい場合は、事前に申請が必要です。

【テーマの例】

- ・ ロゴ



- ・ 明大祭フォント

第134回明大祭

- ・ コンセプト

祭彩るキミの色

(2) 注意事項

- ・ 「明大祭フォント」と「コンセプト」はセットで使用してください。
- ・ 改変は禁止します。編集・回転はできません。
- ・ 明大祭テーマに関する企画名、参加団体名、その他名称はすべて禁止します。
- ・ 参加に関する規約に反する使用、その他明大祭の品位を損なう可能性のある使用は禁止します。

(3) 申請方法

メールにて、申請してください。

【宛先】

mogiten-134@meidaisai.jp

【件名】

テーマ使用申請・〇〇（〇〇には参加団体名を入れてください）

【本文】

- | |
|---|
| <p>① 使用するもの
下記のいずれかから選択してください。
ロゴのみ／明大祭フォント&コンセプト／ロゴ・明大祭フォント&コンセプト</p> <p>② 使用期間
テーマの使用期間を記入してください。</p> <p>③ 使用用途
何の目的で、どのように使用するか記入してください。</p> <p>④ 使用イメージ
イラストなどの画像をメールに添付してください。</p> <p>⑤ ファイル形式
PDF 形式、jpg 形式などファイル形式を指定してください。</p> |
|---|

6. 今後の予定

日時	イベント	場所
8月17日(金)	参加団体分担金振り込み締切 パンフレット・サイト掲載情報提出締切	
8月31日(金)	申請書提出	和泉
9月20日(木)、21日(金)、25日(火)～28日(金)	第3回参加団体説明会 (個別)：最終企画書、請求書、領収書配付	和泉
9月27日(木)		中野
9月28日(金)		駿河台
10月4日(木)、5日(金)	消火器講習会	和泉
10月上旬	備品レンタル代預り金振り込み締切 容器代預り金振り込み締切	
10月9日(火)～12日(金)、15日(月)～17日(水)	第4回参加団体説明会 (個別)：参加団体マニュアル配付	和泉
10月16日(火)		中野
10月17日(水)		駿河台
10月18日(木)	ガス器具講習会	和泉
10月23日(火)～25日(木)	テント講習会	和泉
11月1日(木)	準備日	和泉
11月2日(金).3日(土).4日(日)	企画実施日	和泉
11月5日(月)	片付け日	和泉
11月下旬	第5回参加団体説明会	和泉

※ スケジュールは変更される場合があります。

7. お問い合わせ

(1) 連絡先

第134回明大祭実行委員会 参加団体局 模擬店部門
 〒168-8555 東京都杉並区永福1-9-1
 明治大学和泉キャンパス食堂 (和泉の杜) 3階 明大祭実行委員会室
 (開室時間 平日 11:00～18:00)
 TEL/FAX : 03-3327-4363
 メールアドレス : mogiten-134@meidaisai.jp

(2) 明大祭実行委員会からのお知らせ

第134回明大祭に関する最新情報は以下でお知らせしますので、ぜひチェックしてください。

第134回明大祭公式サイト	http://meidaisai.jp/
明大祭公式 Twitter	@meidaisai
明大祭公式 Facebook	http://www.facebook.com/meiji.meidaisai/
明大祭公式ブログ	http://ameblo.jp/meidaisai/